

# TORQUE

## Ponteiras para hastes

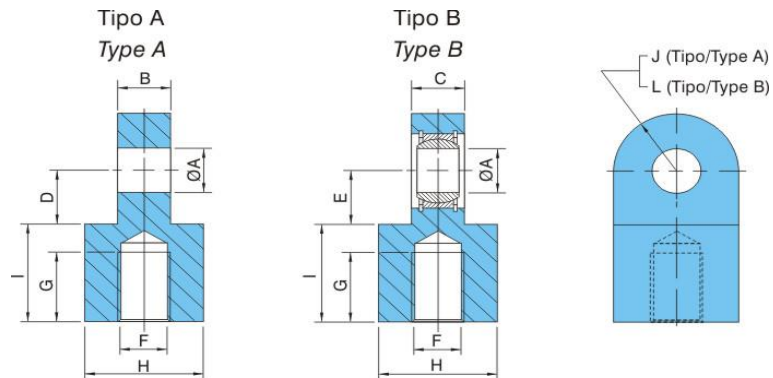

| CILINDRO | HASTE  | Ø A | B   | C  | D  | E   | F        | G   | H   | I   | J  | L   |
|----------|--------|-----|-----|----|----|-----|----------|-----|-----|-----|----|-----|
| Ø 31.75  | 15.87  | 12  | 20  | 16 | 15 | 22  | M12x1,25 | 24  | 22  | 32  | 12 | 18  |
|          | 19.05  |     |     |    |    |     | M16x1,5  |     |     |     |    |     |
| Ø 38.10  | 19.05  | 15  | 25  | 20 | 18 | 25  | M16x1,5  | 30  | 25  | 40  | 15 | 21  |
|          | 25.40  |     |     |    |    |     | M20x1,5  |     |     |     |    |     |
| Ø 50.80  | 25.40  | 20  | 30  | 25 | 25 | 32  | M20x1,5  | 38  | 35  | 50  | 21 | 28  |
|          | 31.75  |     |     |    |    |     | M27x2    |     |     |     |    |     |
| Ø 63.50  | 31.75  | 25  | 40  | 30 | 28 | 38  | M27x2    | 48  | 45  | 60  | 24 | 34  |
|          | 38.10  |     |     |    |    |     | M33x2    |     |     |     |    |     |
| Ø 76.20  | 38.10  | 30  | 50  | 30 | 32 | 50  | M33x2    | 60  | 50  | 75  | 28 | 44  |
|          | 50.80  |     |     |    |    |     | M42x2    |     |     |     |    |     |
| Ø 82.55  | 38.10  | 30  | 50  | 30 | 32 | 50  | M33x2    | 60  | 50  | 75  | 28 | 44  |
|          | 50.80  |     |     |    |    |     | M42x2    |     |     |     |    |     |
| Ø 88.90  | 38.10  | 35  | 50  | 40 | 40 | 55  | M33x2    | 60  | 50  | 75  | 34 | 50  |
|          | 50.80  |     |     |    |    |     | M42x2    |     |     |     |    |     |
| Ø 101.60 | 50.80  | 40  | 70  | 40 | 45 | 60  | M42x2    | 80  | 70  | 95  | 40 | 56  |
|          | 69.85  |     |     |    |    |     | M56x2    |     |     |     |    |     |
| Ø 114.30 | 50.80  | 45  | 70  | 45 | 50 | 70  | M42x2    | 80  | 70  | 95  | 44 | 62  |
|          | 69.85  |     |     |    |    |     | M56x2    |     |     |     |    |     |
| Ø 127.00 | 69.85  | 50  | 90  | 50 | 55 | 75  | M56x2    | 90  | 89  | 110 | 47 | 69  |
|          | 88.90  |     |     |    |    |     | M72x3    |     |     |     |    |     |
| Ø 139.70 | 69.85  | 60  | 100 | 60 | 60 | 80  | M56x2    | 100 | 95  | 120 | 53 | 75  |
|          | 101.60 |     |     |    |    |     | M80x3    |     |     |     |    |     |
| Ø 152.40 | 88.90  | 70  | 110 | 70 | 70 | 100 | M72x3    | 110 | 114 | 130 | 62 | 87  |
|          | 114.30 |     |     |    |    |     | M90x3    |     |     |     |    |     |
| Ø 177.80 | 101.60 | 80  | 125 | 70 | 75 | 110 | M72x3    | 115 | 127 | 140 | 68 | 100 |
|          | 127.00 |     |     |    |    |     | M100x3   |     |     |     |    |     |
| Ø 203.20 | 101.60 | 80  | 140 | 76 | 80 | 120 | M80x3    | 115 | 140 | 140 | 75 | 110 |
|          | 139.00 |     |     |    |    |     | M110x3   |     |     |     |    |     |

**NN:** Sem Amortecimento  
**SN:** Amortecimento Dianteiro  
**NS:** Amortecimento Traseiro  
**SS:** Duplo Amortecimento

**NOTA:** Para pressão acima de 200 bar e diâmetros específicos conforme necessidade de aplicação, consulte nosso departamento técnico.  
**Para cilindros simples ação especificar no pedido.**